

5727

ALICANTE

Version maxi de la gamme des encastrés ronds orientables.

Rotation à 360° du projecteur dans son encastrément pour orienter le flux dans la bonne direction sans contrainte de pose.

Plateaux parallèles dont les inclinaisons (-3° à +26°) sont ajustables indépendamment par réglage externe sans démontage du projecteur et sans affecter son étanchéité.

APPLICATIONS :

- Éclairage de façade de moyenne hauteur (10m)
- Mise en valeur d'éléments architecturaux, mobiliers urbains, arbres...
- Places et espaces publics

CARACTÉRISTIQUES

- Corps et colerette en aluminium anodisé incolore
- Fenêtre en verre organique antivandalisme
- Visserie en acier inoxydable 316L
- Sans saillie
- 2 dimensions de pots d'encastrement possibles
- Supporte le roulage occasionnel de tout type de véhicule
- Option quadrichromie disponible

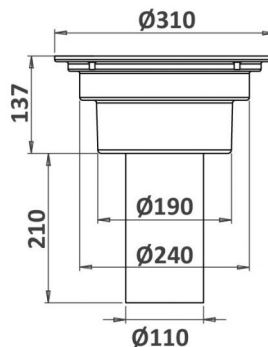
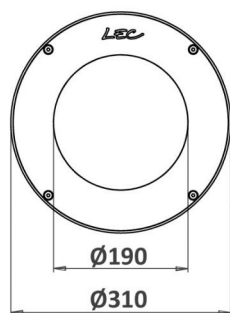

Nombre de LED	18
Type de LED	LED de puissance. Pour pays chauds, nous consulter.
Couleur(s)	Blanc chaud 2700K (F), Blanc chaud 3000K (E), Blanc neutre 4000K (N), Blanc froid 6000K (W), Rouge (R), Ambre (O), Vert (V), Bleu (L), Bleu Royal (K)

Affinez votre sélection avec le configurateur produit en ligne, en fonction de vos critères techniques, en cliquant sur ce lien :

<http://www.lec.fr/5727-alicante-r393>

DOMAINE

Éclairage

Flux de référence : **4014 lm**

Cette valeur, obtenue en sortie de luminaire, correspond à l'optimum de nombre et de type de LED, pour un blanc froid (6000K)

CONFIGURATEUR.EMPLACEMENT

- Encastrés de sol sans saillie
- Encastrés de sol

CARACTÉRISTIQUES

Poids : **4600 g**

Options d'effets lumineux

- Option quadrichromie
- Orientable sur 2 axes
- Faisceau orientable
- Divers angles d'ouverture du faisceau lumineux
- Fenêtre plane transparente
- Animation couleur (option)

Alimentation - pilotage

- Longueur de câble **1 m**
- Intégré** : 24V-Non dimmable
- Intégré** : 230V-Non dimmable, 230V-0/10V, 230V-DMX, 230V-DALI

Matériaux

- AL** Aluminium usiné anodisé satiné
- 316L** Inox 316L
- PC 2** Fenêtre polycarbonate, anti-vandalisme, anti-U.V., anti-rayures, M2

Tenue mécanique - Etanchéité

- Supporte le roulage occasionnel tous véhicules
- IK10 60J** Résistant aux chocs de IK10 60J
- IP68** Étanche à l'immersion prolongée
- IP** Orientation réglable sans démontage

5727 ALICANTE

Cette fiche présente toutes les optiques possibles pour ce produit, sous réserve de compatibilité avec le nombre de LED.

URL de ce produit : <http://www.lec.fr/5727-alicante-r393>

